

Auftragswerke aus der Baureihe RECO 800 und RECO 800 A

Seit 1958 ist RECO ein Begriff für Auftragswerke und Anlagen in der Beschichtung und Kaschierung. Mit den Typen 800/800 A sind alle Beschichtungsaufgaben lösbar für:

- lösungsmittelhaltige und wässrige Massen, thermisch trockend und
- prepolymer Beschichtungsmassen (umweltfreundliche 100% Systeme), die thermisch oder strahlenhärtend vernetzen

Unübertroffen am Weltmarkt sind die Merkmale, die mit RECO 800/800 A verbunden sind:

- Modularer Aufbau: dadurch hohe Multifunktionalität mit über 60 Auftragsverfahren, Rasterwalzen, Glattwalzen, Kommarakel, Düsen/Vorhanggießer, Meyer-Rakel, beidseitiger Auftrag und Sonderformen (mehr Beispiele siehe Rückseite)
- Flexibilität bei Breitenwechsel mittels Sleeve-technik
- Steigerung der Verfügbarkeit auch bei Beschichtungsmassenwechsel durch
 - Trolleytechnik (RECO 800 A) und
 - Rasterwalzen-Sleeve-technik

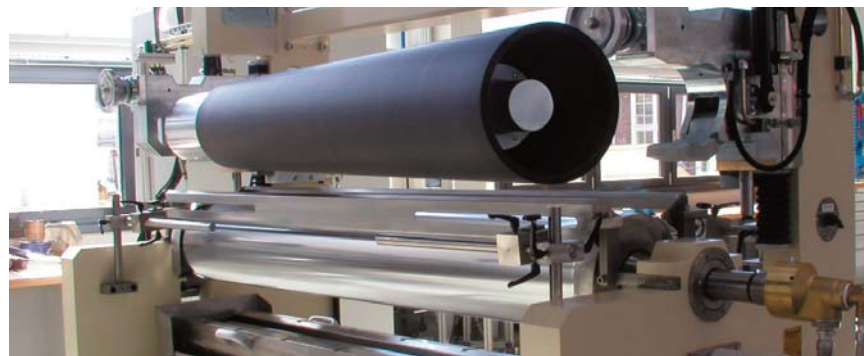

Schneller und bedienungsfreundlicher Sleeve-wechsel ohne Werkzeuge

Für die RECO-Baureihe stehen zwei Ausführungen zur Verfügung:

Eine Version (800) mit fester Installation innerhalb des Auftragswerkes, die andere Version (800 A) mit schnell wechselbarem Trolley-System.

Das wechselbare Trolleysystem bietet viele Vorteile. So ist in Aluminiumausführung ein extrem leichtes Handling gewährleistet.

Die Trolleys mit Rasterwalzenausführungen benötigen keinen Umbau der Rakel-systeme für einen Wechsel von mit- auf gegenläufige Fahrweise.



Das Auftragssystem ist fest im Auftragswerk installiert, aber wechselbar



Alle Auftragssysteme sind schnell wechselbar durch Einbau im Trolley-System

Auswahl aus der großen Vielfalt der Auftragsverfahren

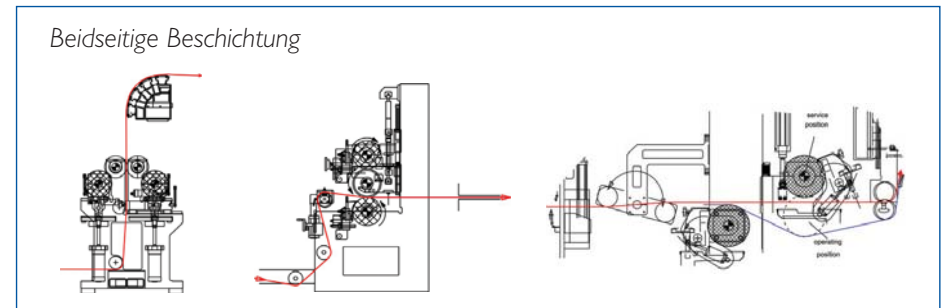
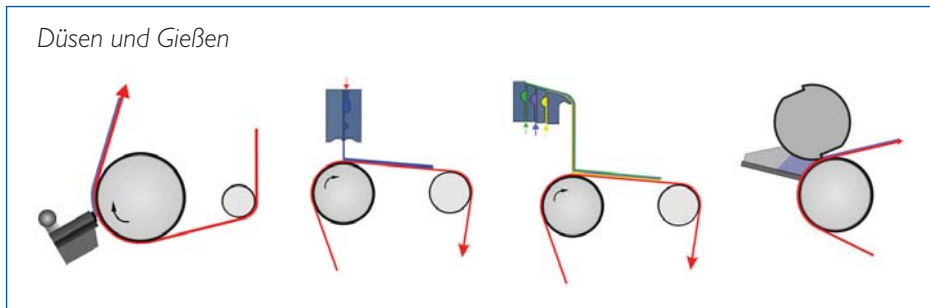
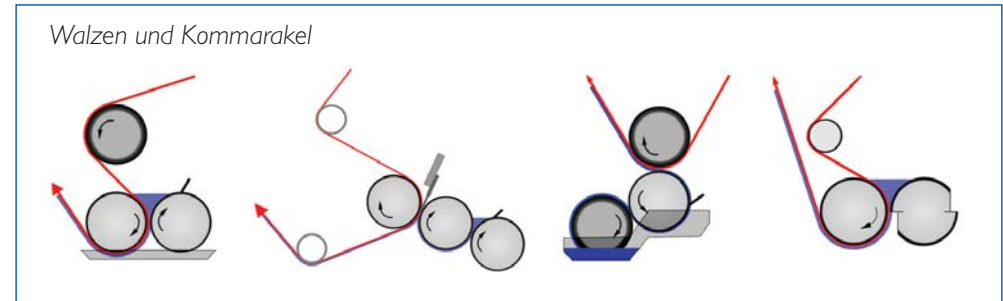
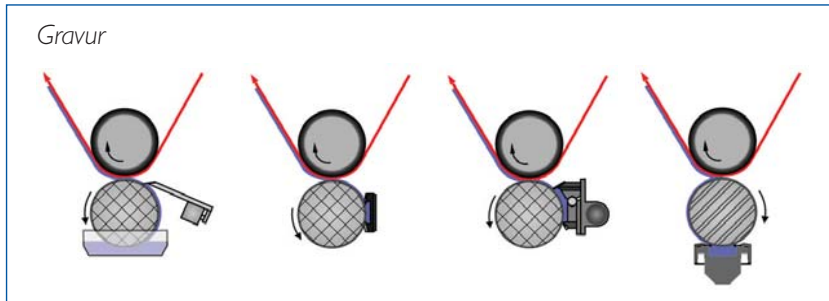

Technische Daten für die RECO 800/800 A

Arbeitsbreite	: 600 - 3.300 mm
Produktionsgeschwindigkeiten	: bis 1.600 m/min*
Walzendurchmesser Auftragswalzen	: 250/300/400 mm
Sleeve-Pressur/Auftragswalze	: 90/250/300 mm

(* abhängig vom Auftragssystem)

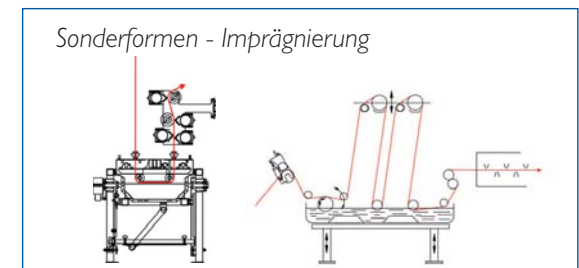
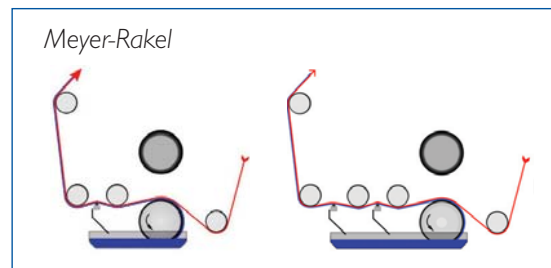

KROENERT GmbH & Co KG
 Schützenstr. 105 • D - 22761 Hamburg
 Tel. +49-40/853 93 01 • Fax +49-40/853 93 171
 www.kroenert.de • info@kroenert.de



Bachofen und Meier AG
 Feldstraße 60 • CH - 8180 Bülach
 Tel. +41-44/864 45 45 • Fax +41-44/864 45 11
 www.bmbag.ch • info@bmbag.ch



DRYTEC GmbH & Co KG
 Gutenbergring 34 • D - 22848 Hamburg-Norderstedt
 Tel. +49-40/5287 47-0 • Fax +49-40/5287 47-23
 www.drytec.net • info@drytec.net